

FANSIDER

TRASPORTATORI A COCLEA
DOSATORI STELLARI
MESCOLATORI
MICRODOSATORI

SCREW CONVEYORS
DOSING FEEDERS
MIXERS
VOLUMETRIC MICRO BATCH FEEDERS

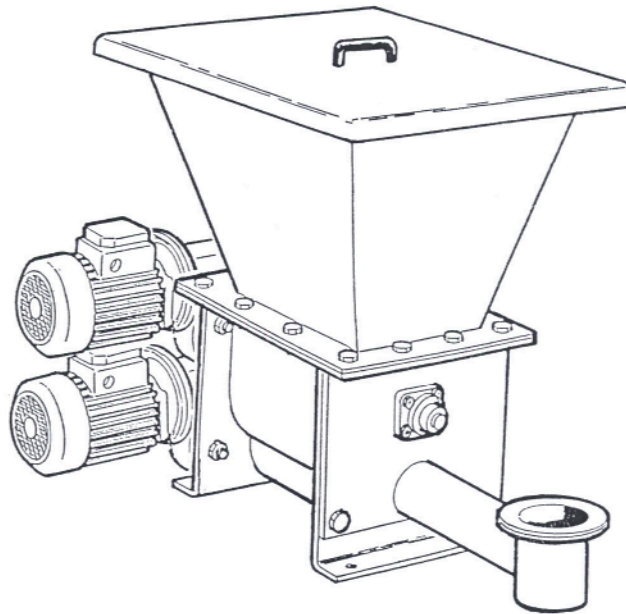

“MCDM”

**DOSATORE VOLUMETRICO A DOPPIA MOTORIZZAZIONE
DOUBLE MOTOR-DRIVING VOLUMETRIC BATCHER**

DOSATORE VOLUMETRICO A DOPPIA MOTORIZZAZIONE

I microdosatori a doppia motorizzazione sono quanto di meglio possa offrire la tecnologia moderna, per assicurare un dosaggio preciso ed accurato di prodotti granulari e polverulenti. La precisione del dosaggio, dipende dal materiale da dosare e varia da 0.41 al 3%. Questa precisione è data dalla speciale coclea di dosaggio. La facilità di accesso all'interno della camera di omogeneizzazione permette una rapida e facile pulizia.

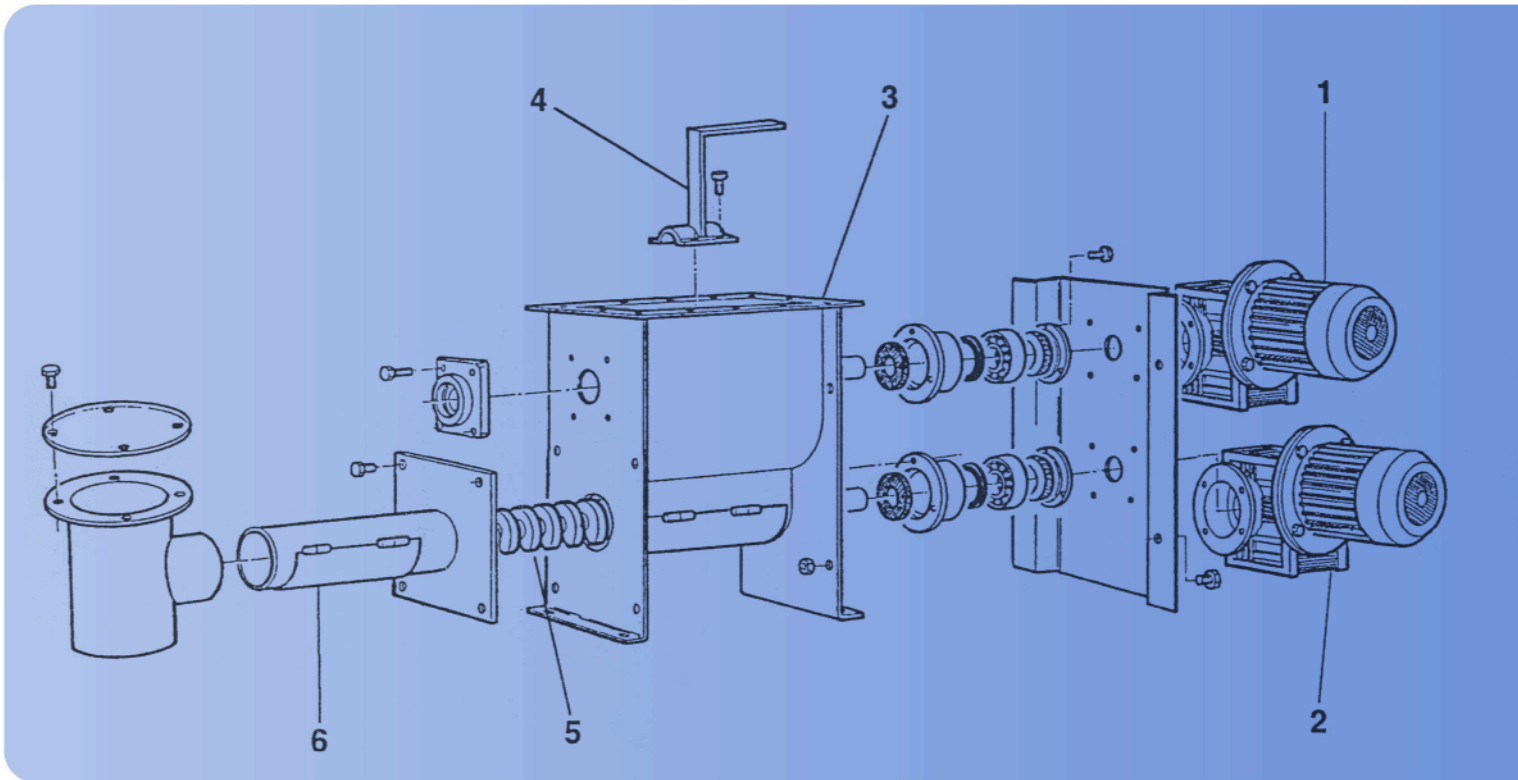

- 1 - Motorizzazione movimento elica rompiponte
- 2 - Motorizzazione movimento coclea dosatrice
- 3 - Corpo macchina
- 4 - Elica rompiponte
- 5 - Coclea dosatrice
- 6 - Tubo scarico materiale

- 1 - Pile-breaking propeller movement motor-drivi
- 2 - Screw conveyor movement motor-driving
- 3 - Machine body
- 4 - Pile-breaking propeller
- 5 - Batching screw conveyor
- 6 - Material outlet pipe

PORTATE TEORICHE INDICATIVE APPROXIMATE THEORETICAL CAPACITY

TIPO DI ELICA DOSATRICE METERING SCREW TYPE	1	2	3	4	5	6
PORTATE MIN. E MAX. IN dm ³ /h CAPACITIES MIN. MAX. dm ³ /h	5 ÷ 20	6 ÷ 35	10 ÷ 50	15 ÷ 70	20 ÷ 100	30 ÷ 150

Per portate diverse da quelle indicate in tabella rivolgersi al nostro ufficio tecnico.

For Delivery other than those indicated on this table, apply to our technical department.

DOUBLE MOTOR-DRIVING VOLUMETRIC BATCHER

The double motor-driving micro-batchers are the best products that modern technology can offer for ensuring an accurate and precise batching of grains and powders.

The batching accuracy depends on the material to be batched and ranges from 0.41 to 3%. This accuracy is given by the special batching screw conveyor.

The easy access inside homogenizing chamber ensures a rapid and easy cleaning.

DIMENSIONI DI INGOMBRO OVERALL DIMENSIONS

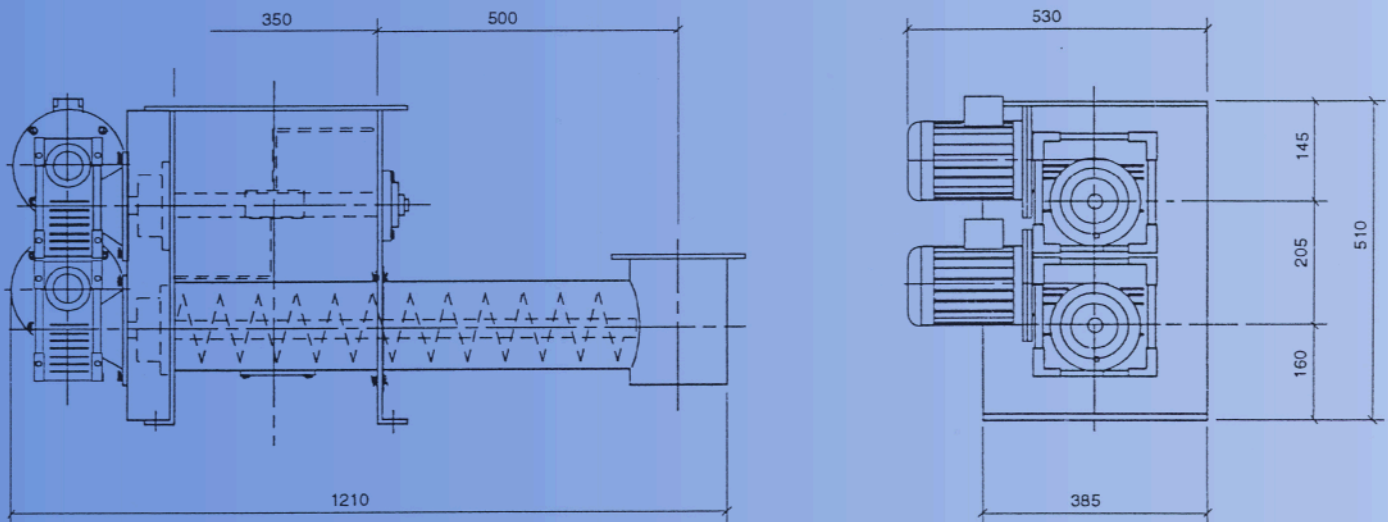

DIMENSIONI DI INGOMBRO OVERALL DIMENSIONS

CAPACITÀ TOTALE TOTAL CAPACITY dm ³	PESO WEIGHT kg.
7 ÷ 150	85

Per capacità diverse da quelle indicate in tabella rivolgersi al nostro ufficio tecnico.

For capacities other than those indicated on this table, apply to our technical department.

**ACCESSORI
A
RICHIESTA
ACCESSORIES
ON
DEMAND**

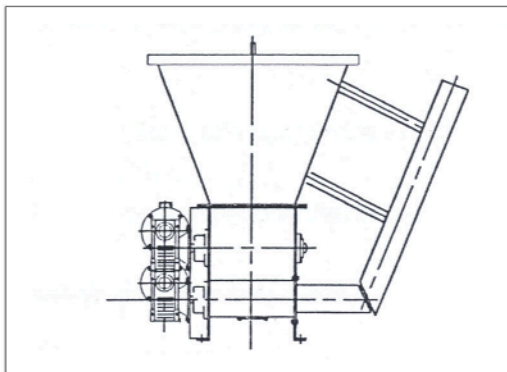

ASPIRAZIONE CON SISTEMA VENTURI
Permette di scaricare le polveri tramite un tubo verticale con sistema aspirante .

VENTURI SUCTION
It makes it possible to discharge powders by means of a vertical tube equipped with a suction system.

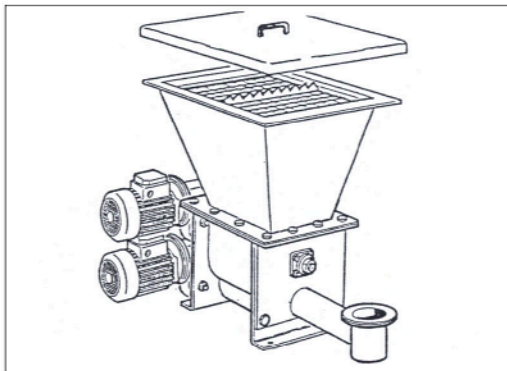

GRIGLIA ROMPISACCHI
Aiuta l'operatore nello scarico manuale dei sacchi nella tramoggia del dosatore.

BAG SPLITTING GRID
It helps the operator unload the bags manually from the hopper.

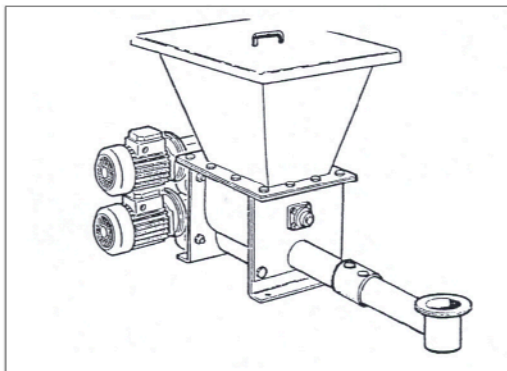

PROLUNGA
Consente lo scarico del materiale a distanza nel caso che necessità di installazione lo richiedano.

EXTENSION
It makes it possible to discharge materials at a longer distance, whenever installation requirements impose it.

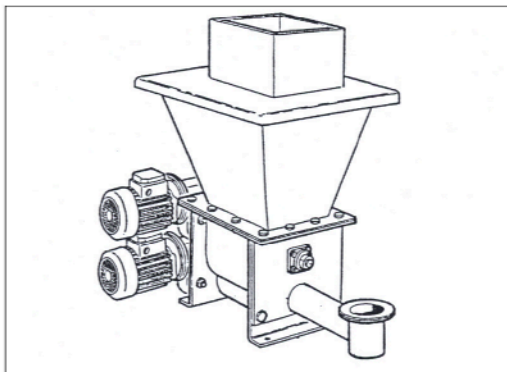

TRAMOGGIE SPECIALI
Permettono di alimentare il microdosatore in modi e forme diverse.

SPECIAL HOPPERS
They ensure micro-batch feeding in many different ways.

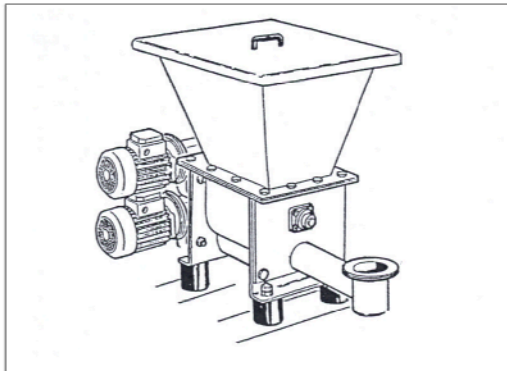

ANTIVIBRANTI
Evitano il trasmettersi delle vibrazione dal microdosatore al basamento sottostante.

VIBRATION DAMPERS
They prevent vibrations from extending to the underlying basement.

NB. A seguito del costante aggiornamento tecnico, in cui la nostra Ditta é impegnata, i dati riportati nel presente catalogo possono subire variazioni e pertanto non devono ritenersi impegnativi.

NOTE: As a result of steady technical innovations brought about by this Company, all data reported on this catalogue are liable to be modified and are not to be considered as binding.

É assolutamente vietata qualsiasi riproduzione, anche parziale, se non appositamente autorizzata dalla FANSIDER S.r.l.

All reproduction or copying, even partial, is forbidden without the prior authorisation of FANSIDER S.r.l.



FANSIDER S.r.l.

via dell'artigianato, 21 - 41042 Spezzano di Fiorano (MO)
tel. 0536 92 02 00 - 4 linee R.A. - fax 0536 92 02 05

TRASPORTATORI A COCLEA - DOSATORI STELLARI
MESCOLATORI - MICRODOSATORI
SCREW CONVEYORS - DOSING FEEDERS
MIXERS - VOLUMETRIC MICRO BATCH FEEDERS